

# CYCLONE SEPARADORES DE ABRASIVOS

Nuestros separadores de ciclón proporcionan un método simple, pero eficaz, de mantener abrasivos lejos de la superficie del sellado, con lo cual aumenta la vida del sello y reduce los costos de mantenimiento.

Conectando el descargador de la bomba, el separador succiona el líquido cargado de abrasivo y elimina las partículas extrañas.

El líquido limpio del separador que se inyecta en la empaquetadura de la caja proporciona una circulación positiva y un ambiente fresco para el sello.

## Requiere Condiciones de Funcionamiento

La mínima presión de diferencia debe ser de 20 PSI y debe mantenerse entre la bomba de succión y la descarga de la bomba.

La Gravedad específica de las partículas de separación debe ser mayor que el líquido.

El Tamaño de partícula mínimo eliminado es de 1 micrón.

El Contenido de sólidos del fluido bombeado no debe superar el 10%.

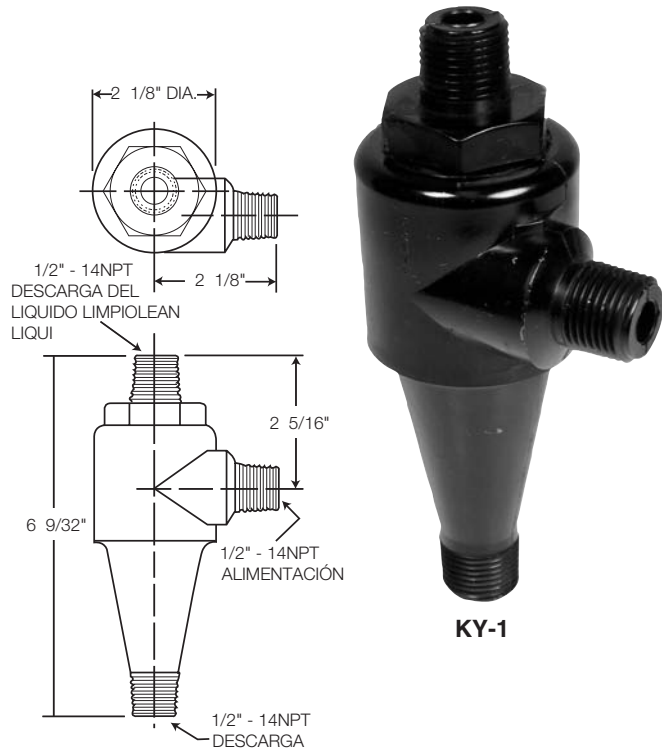
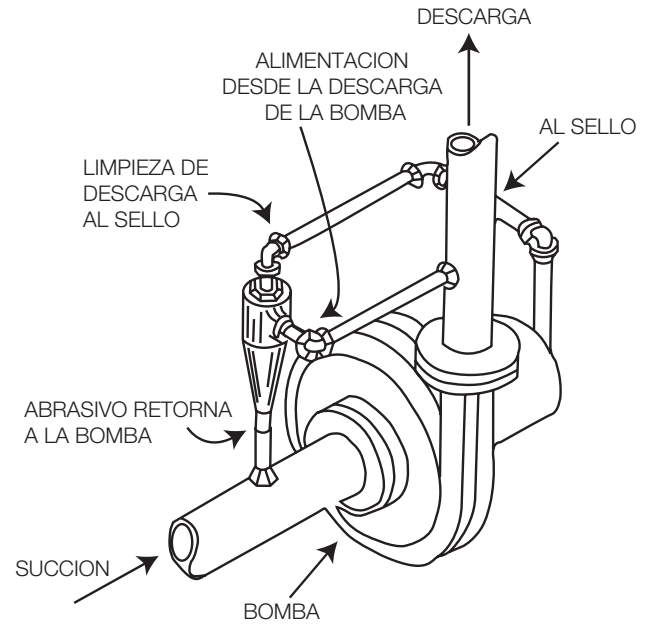

**KY-1**

Material: Nylon  
 Temperature Range: 0°F to +240°F  
 Pressures up to 650 PSI

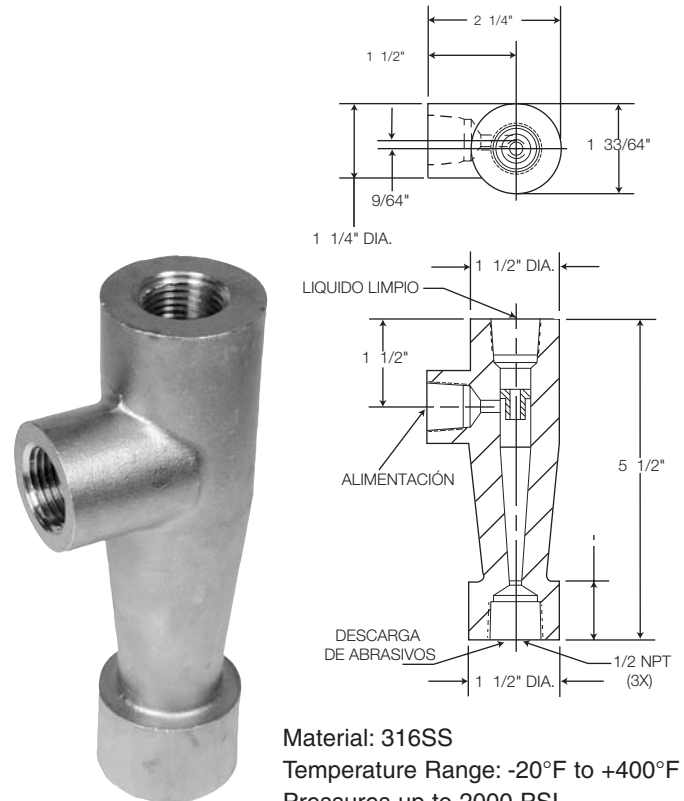

**KY-3SS**

Material: 316SS  
 Temperature Range: -20°F to +400°F  
 Pressures up to 2000 PSI

Los separadores de ciclón sólo son eficaces con los productos de suspensión, como arena, óxido de hierro o suciedad. No se puede quitar el producto que se disolvió en el líquido por un separador de ciclón.



155 Pierce Street, Somerset, NJ 08873  
 Tel 800-243-5489 Fax 877-849-7325  
[www.ussealmfg.com](http://www.ussealmfg.com)



Visite Nuestra Página

**EXIJA DE CALIDAD...**

**EXIJA DE U.S. SEAL MFG.**